

# E.T.S.I.I.M. – DIBUJO INDUSTRIAL I – EXPRESIÓN GRÁFICA

Dada la vista de la pieza, dibujar en sistema europeo en una lámina A3, a escala 6:7 las vistas necesarias y suficientes para su definición.  
Acotar dichas vistas.

21 DE JUNIO 2005

TIEMPO: 35 min

VALORACIÓN: 2.0 PUNTOS

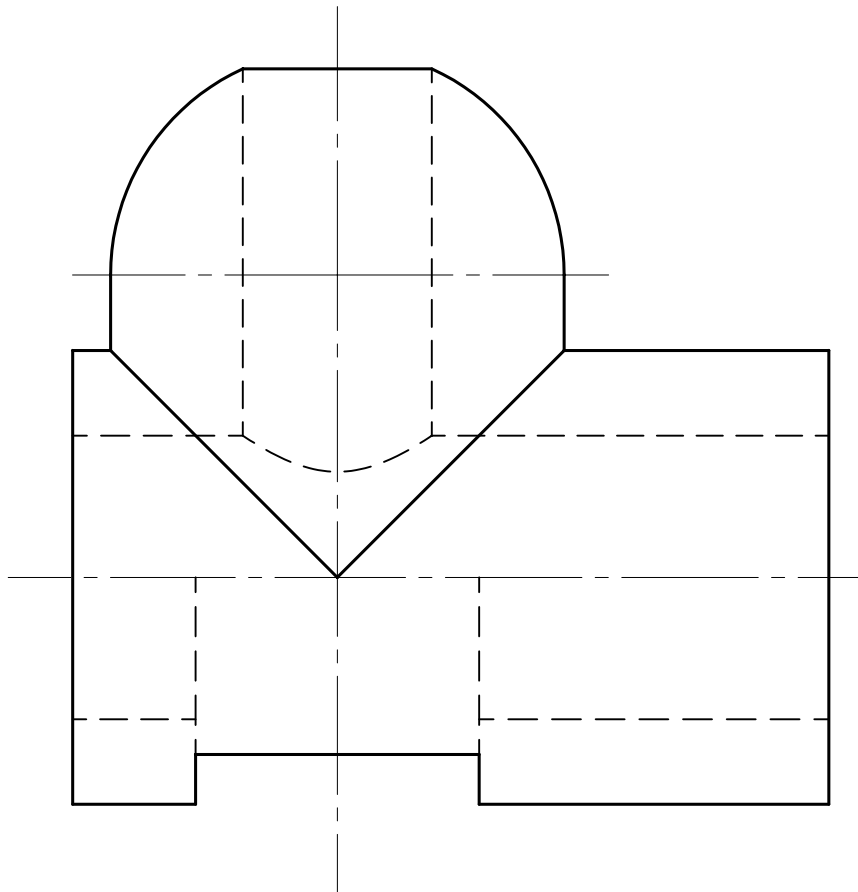

SIS. REP.	Escala:	FIRMA	DIBUJO INDUSTRIAL I – EXPRESIÓN GRÁFICA		SERIE
	1:2		<i>UNIÓN EN T</i>		Nº:
Nombre:		ONI		Realizado:	
Apellidos:			<b>GIG – ETSII – UPM</b>		
Matrícula:	Grupo	Fecha:			

21 DE JUNIO 2005

Dada la perspectiva axonométrica - isométrica inacabada de la pieza, completad en una lámina A3, a la misma escala, la intersección entre las figuras que forman la pieza.

Se deberán mantener las líneas auxiliares que se empleen para realizar el ejercicio.

Se deberá diferenciar claramente las partes vistas y ocultas que formen parte de la solución.

TIEMPO: 45 min VALORACIÓN: 2.0 PUNTOS

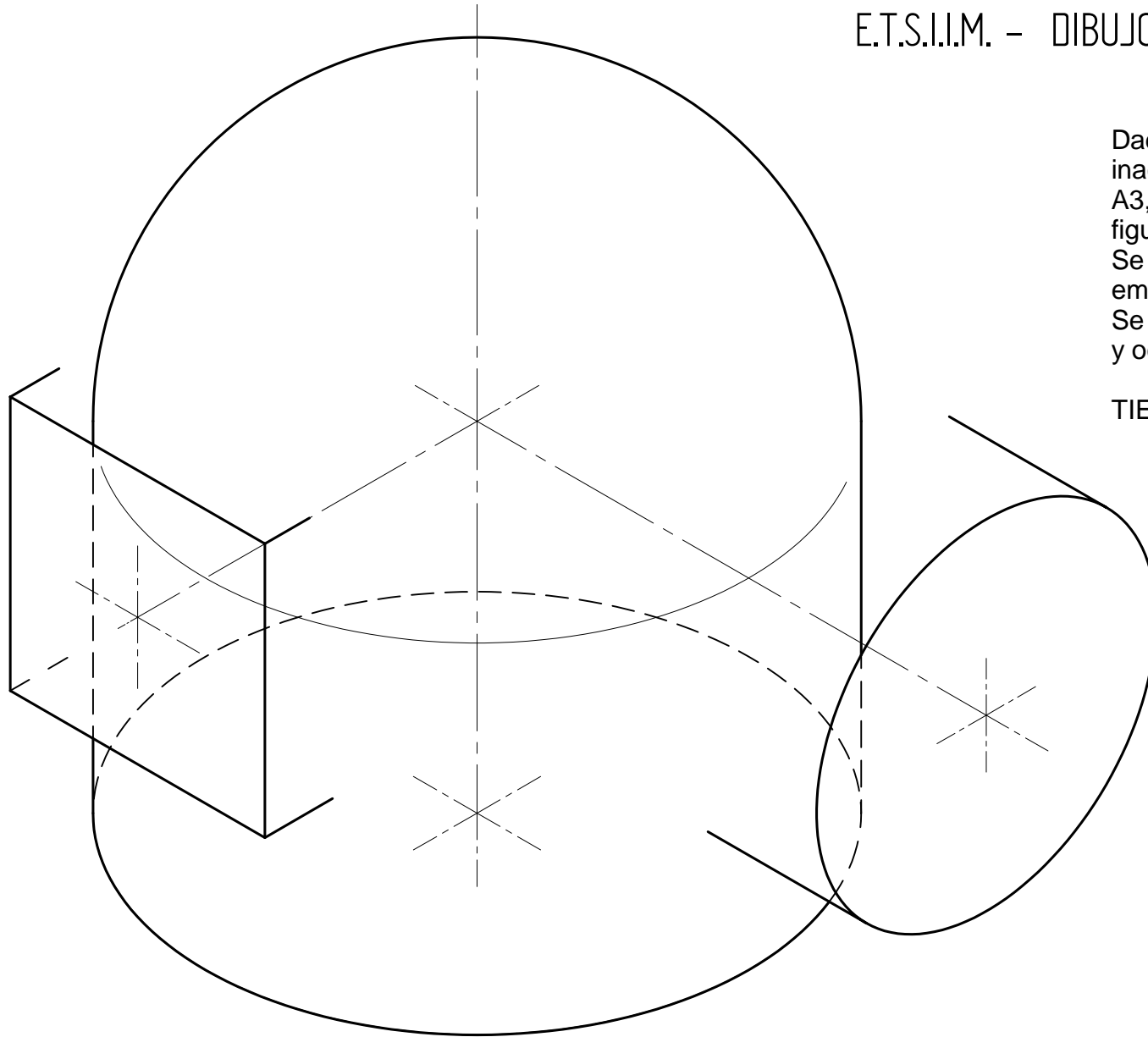

SIS. REP.	Escala:	FIRMA	DIBUJO INDUSTRIAL I - EXPRESIÓN GRÁFICA		SERIE
 R=1	3:4		<i>Intersección</i>		Nº:
Nombre:		DNI			Realizado:
Apellidos:					
Matrícula:		Grupo			

**GIG - ETSII - UPM**

Dada la perspectiva axonométrica - isométrica de la pieza, dibujar en sistema europeo en una lámina A3, a escala 4:3 las vistas necesarias y suficientes para su definición. Acotar dichas vistas.

21 DE JUNIO 2005

TIEMPO: 60 min

VALORACIÓN: 3.0 PUNTOS

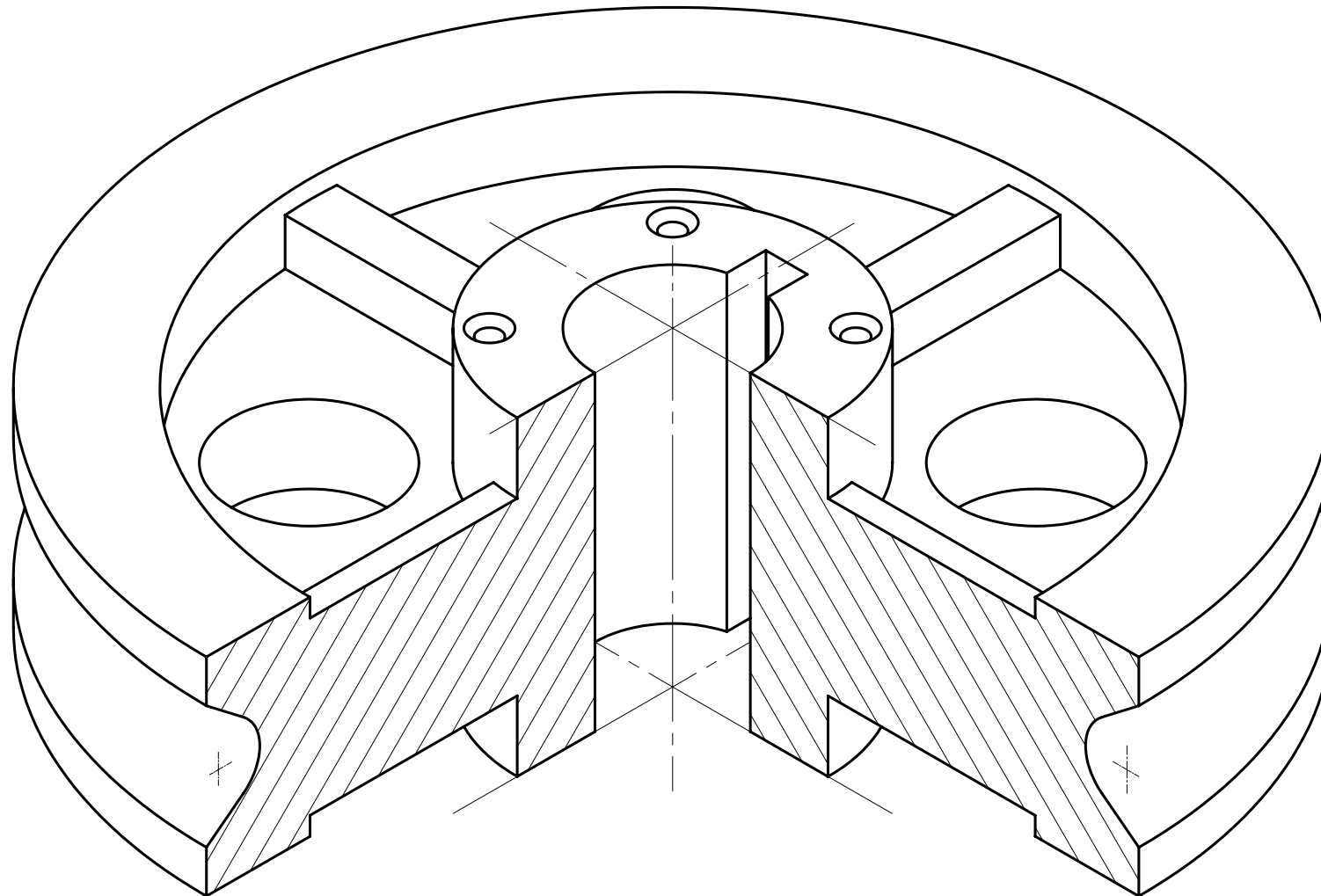

SIS. REP.	Escala:	FIRMA	DIBUJO INDUSTRIAL I - EXPRESIÓN GRÁFICA		SERIE
 R=1	9:10		POLEA		Nº:
Nombre:		DNI			Realizado:
Apellidos:			GIG - ETSII - UPM		
Matrícula:		Grupo			Fecha:

# E.T.S.I.I.M. – DIBUJO INDUSTRIAL I – EXPRESIÓN GRÁFICA

Dadas las vistas de la pieza, dibujar en sistema europeo en una lámina A3, a escala 4:3 las vistas necesarias y suficientes para su definición.  
Acotar dichas vistas.

21 DE JUNIO 2005

TIEMPO: 45 min

VALORACIÓN: 3.0 PUNTOS

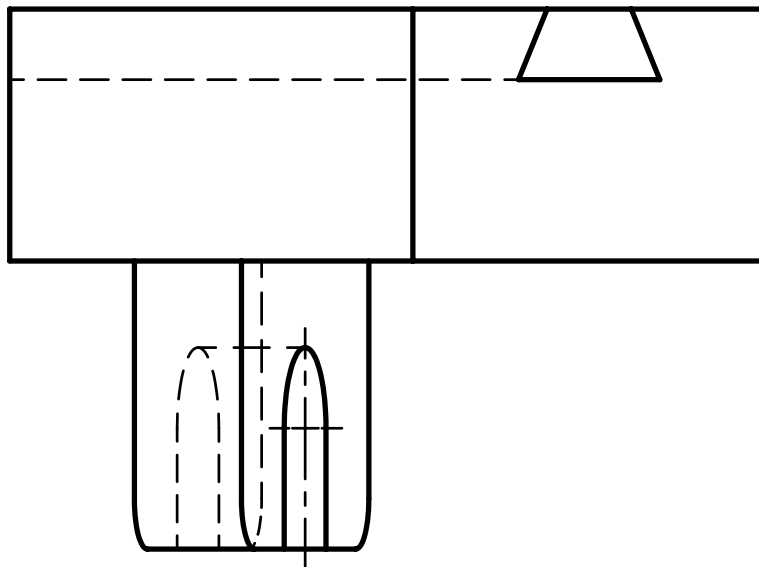
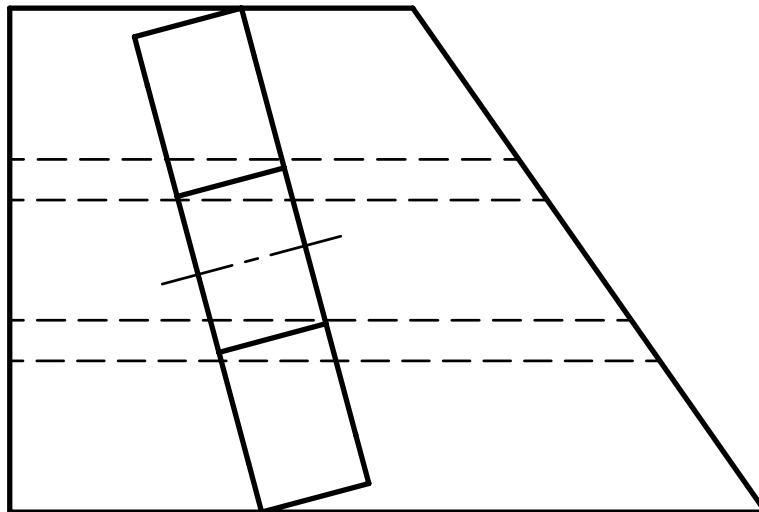

SIS. REP.	Escala:	FIRMA	DIBUJO INDUSTRIAL I – EXPRESION GRAFICA		SERIE
	4:3		<i>SOPORTE</i>		Nº:
Nombre:		ONI			Realizado:
Apellidos:			<b>GIG – ETSII – UPM</b>		
Matrícula:	Grupo	Fecha:			