

**PIEZA 1 (60 minutos - 3 puntos)**

Se dan las proyecciones del alzado, planta y vista lateral derecha de una pieza. Se pide dibujar a mano alzada en una lámina A3, en sistema europeo, a escala 1:2, las vistas acotadas que se consideren mas adecuadas para definir la pieza dada.

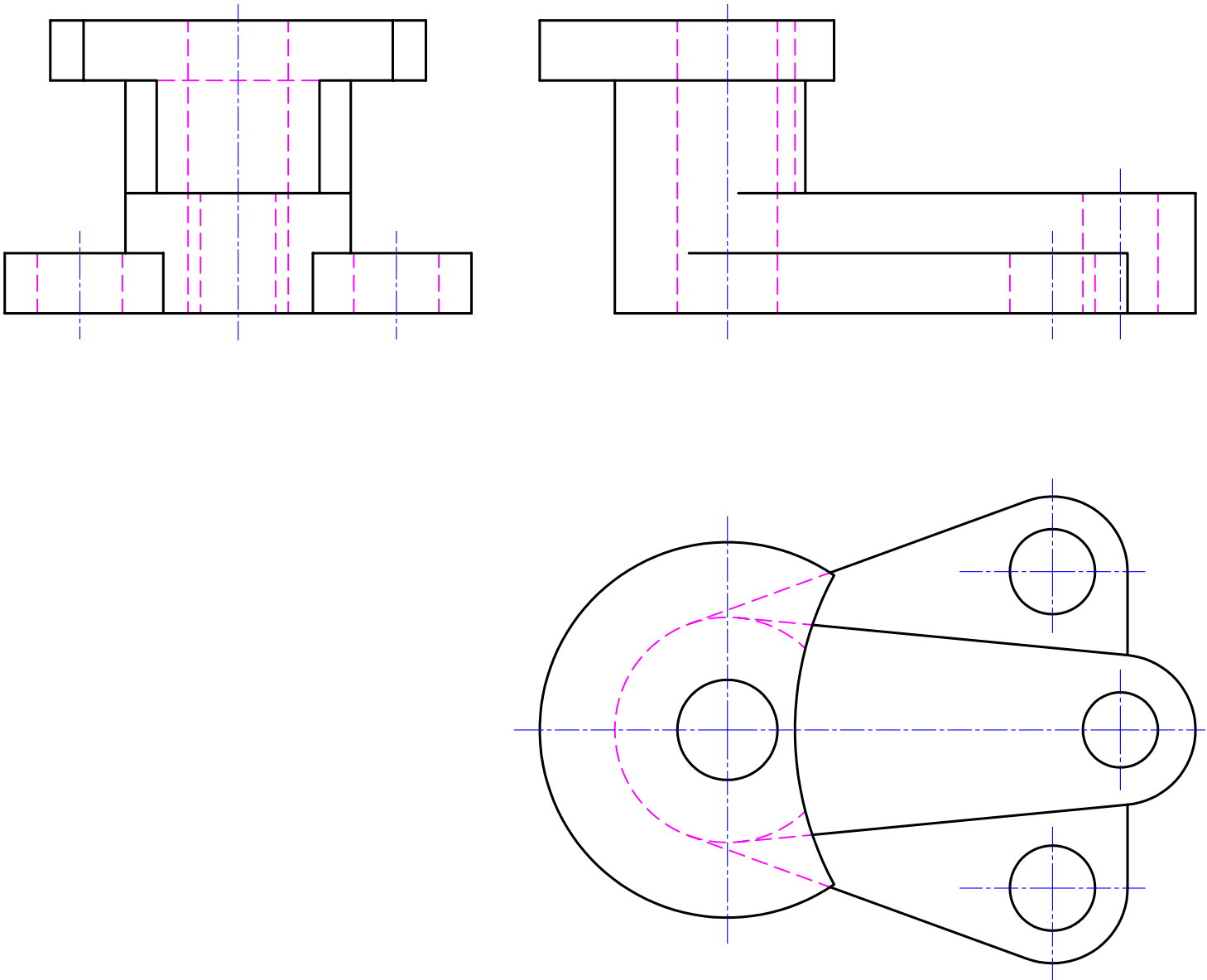

SIS. REP	Escala:	FIRMA	DIBUJO INDUSTRIAL I / EXPRESIÓN GRÁFICA		SERIE
	<b>2:5</b>		<b>SOPORTE POLEA</b>		Nº:
Nombre:	DNI				Realizado:
Apellidos:			<b>UPM-ETSII-GIGS</b>		
Matricula:	Grupo:	Fecha:			

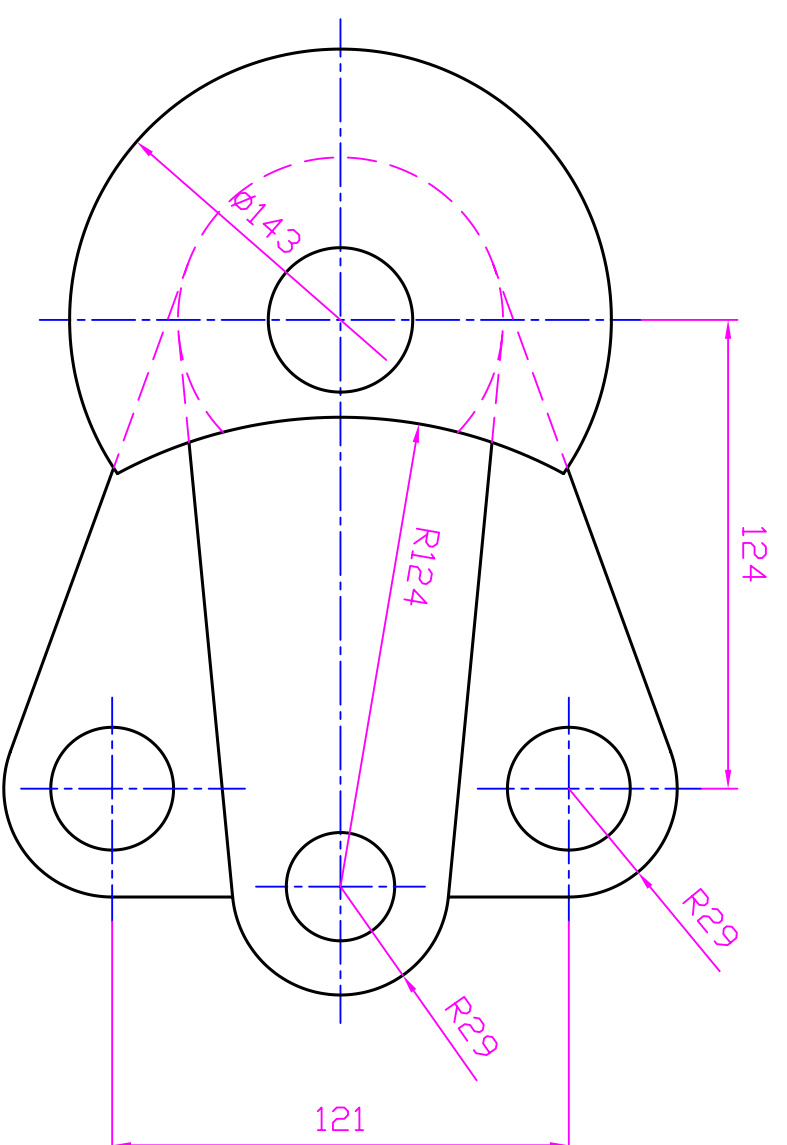
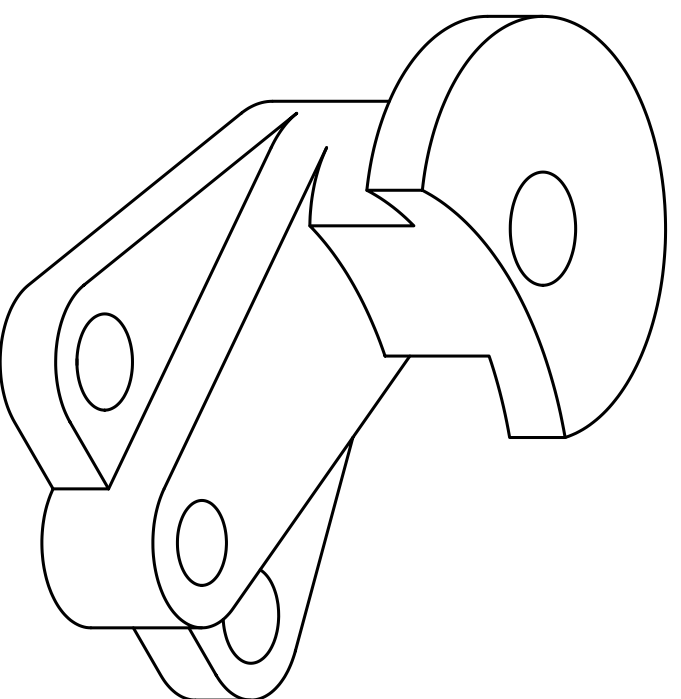
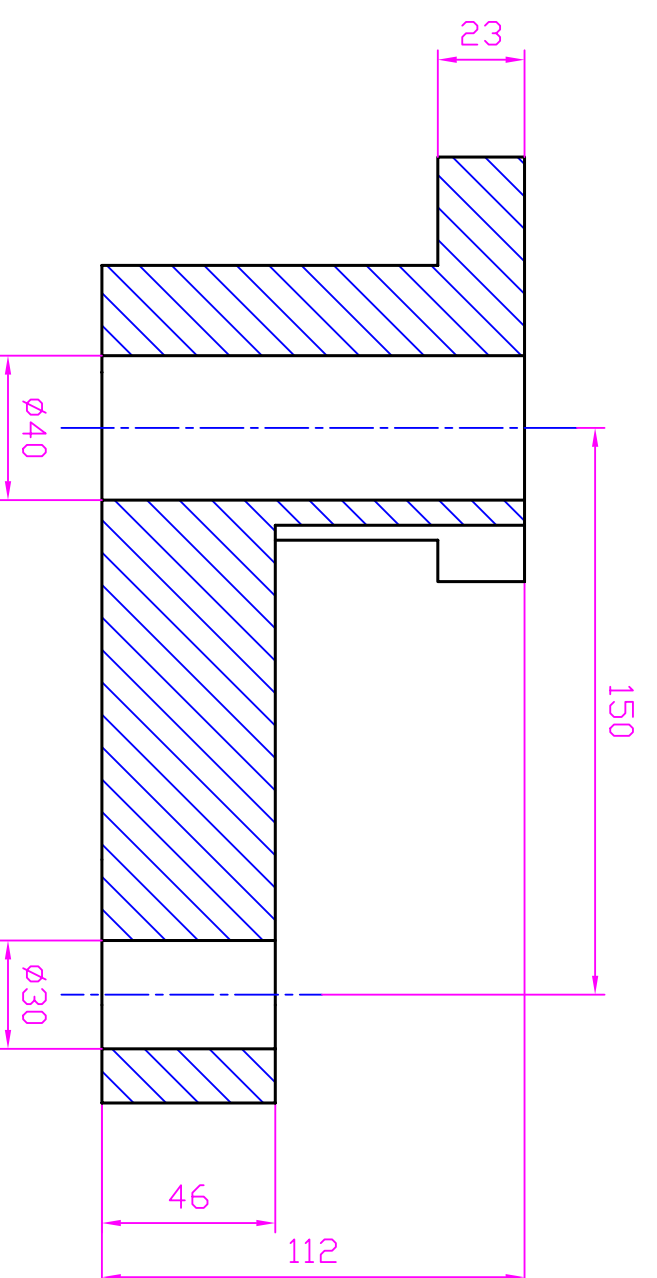
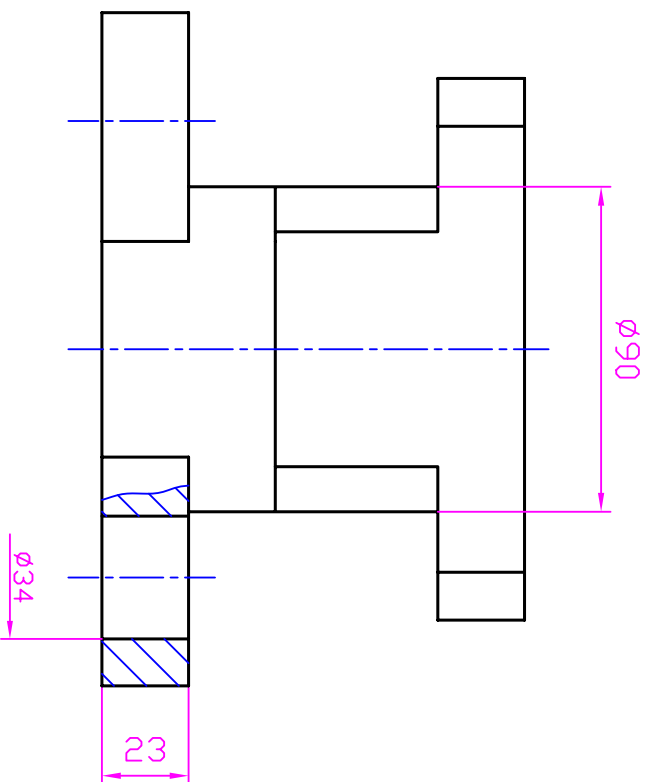

MODIFICACIONES		Tol.gen. Escala		Nombre		Hoja nº	
		1:2					
Dibujad.		Fecha		UPM-ETSII-GIGS		Nº hojas	
Compr.		Sustituye a:		Sustituido por:			
Plano nº:							

**PIEZA 2 (60 minutos - 3 puntos)**

Dadas las proyecciones de una pieza (alzado, planta y vista lateral derecha), dibujar su perspectiva isométrica, a escala 1:1, con el punto de vista indicado por las flechas, y en las condiciones que se consideren mas adecuadas para definir la pieza dada.

No se considerará el coeficiente de reducción propio del sistema isométrico (R=1).

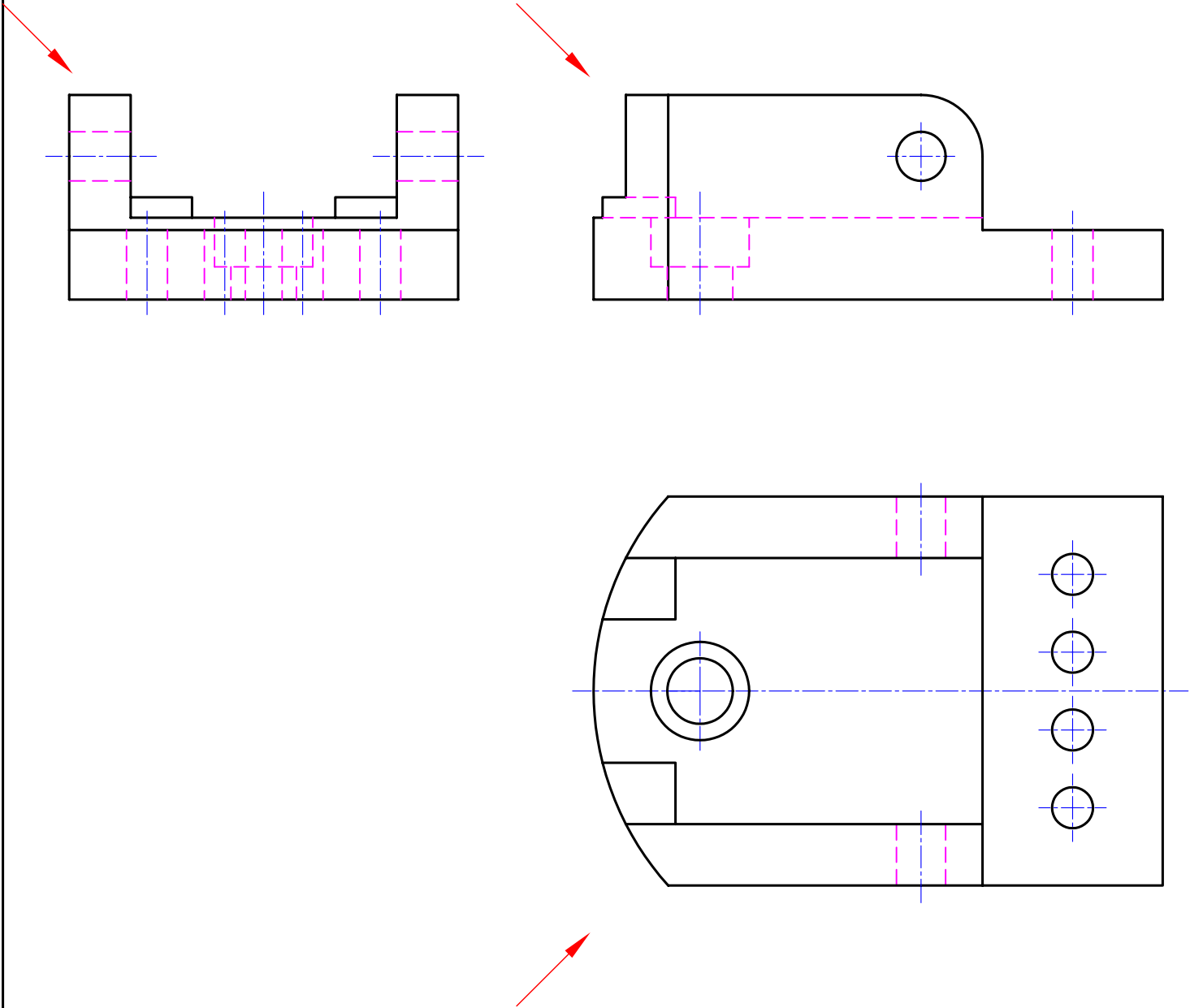

SIS. REP	Escala:	FIRMA	DIBUJO INDUSTRIAL I / EXPRESIÓN GRÁFICA		SERIE
	<b>2:3</b>		<b>MATRIZ REMACHADORA</b>		Nº:
Nombre:	DNI				Realizado:
Apellidos:					
Matricula:	Grupo:	Fecha:	17.09.04	<b>UPM-ETSII-GIGS</b>	

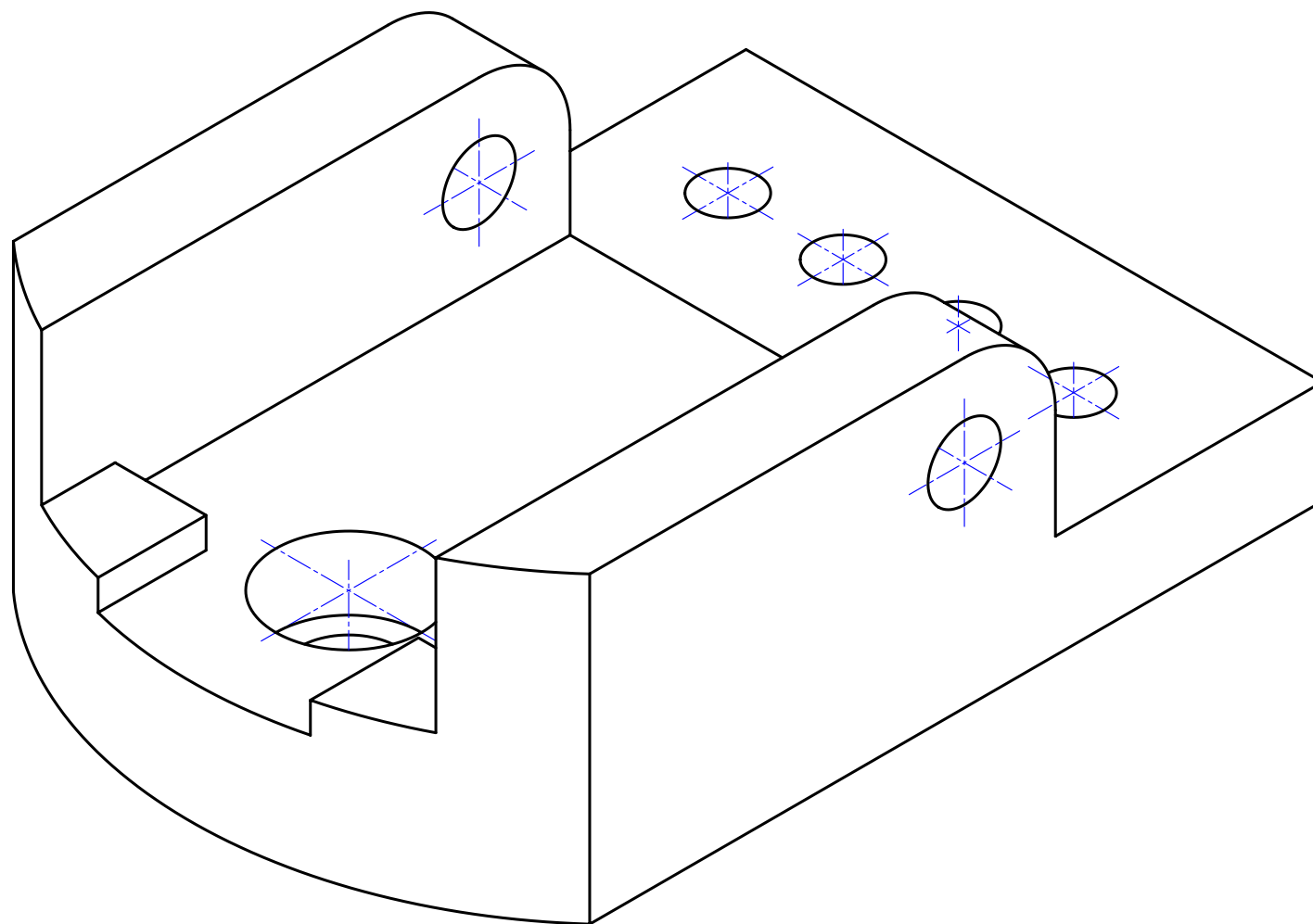

MODIFICACIONES			<b>MATRIZ REMACHADORA</b>	
	Tol.gen.	Escala		
		1:1		
		Fecha	Nombre	
	Dibujad.			
	Compr.			
	Sustituye a:		Sustituido por:	Hoja nº
	Plano nº:			Nº hojas

**PIEZA 3 (75 minutos - 4 puntos)**

Dibujar a mano alzada en una lámina A3, en sistema europeo, a escala 1:2, las vistas acotadas que se consideren mas adecuadas para definir la pieza dada.

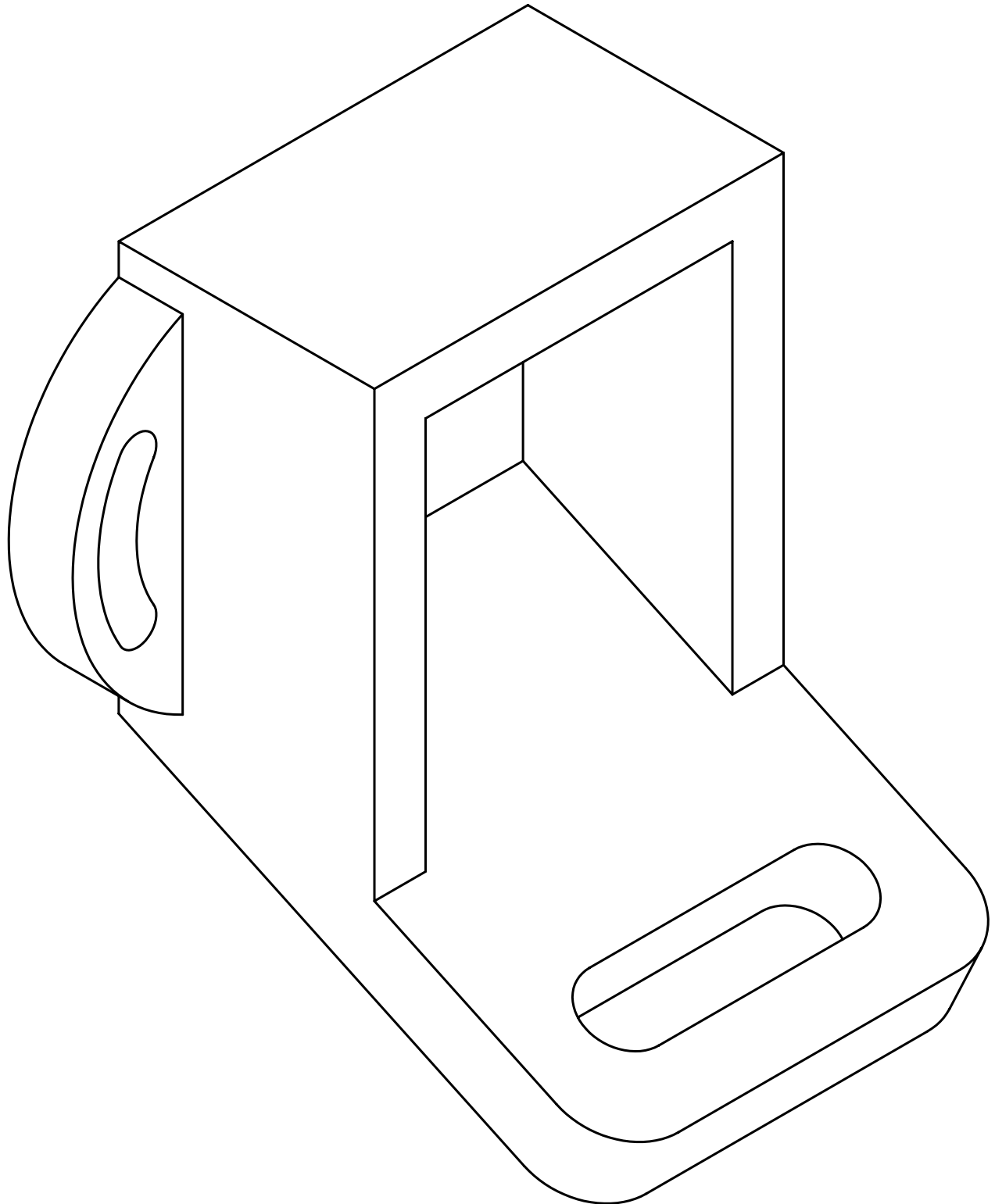

SIS. REP	Escala:	FIRMA	DIBUJO INDUSTRIAL I / EXPRESIÓN GRÁFICA		SERIE
 R=1	<b>1:2</b>		<b>GUÍA TENSOR</b>		Nº:
Nombre:		DNI			Realizado:
Apellidos:					
Matricula:	Grupo:	Fecha:	17.09.04	<b>UPM-ETSII-GIGS</b>	



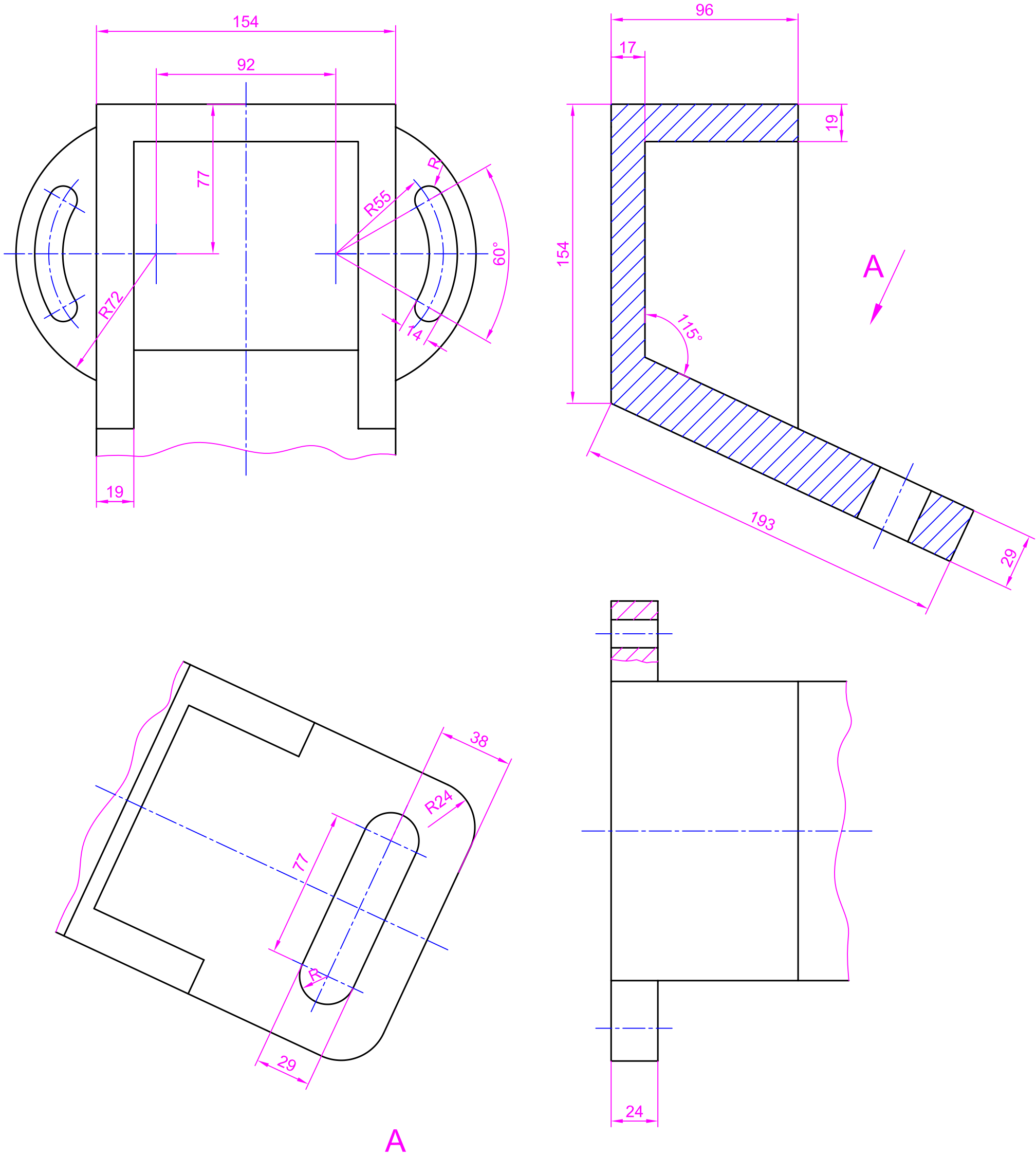

MODIFICACIONES		Escala		GUÍA TENSOR		Hoja nº	
		Tol.gen.	1:2				
		Fecha	Nombre	UPM-ETSII-GIGS		Nº hojas	
		Dibujad.					
		Compr.		Sustituye a:		Sustituido por:	
		Plano nº:					