



**ESCUELA UNIVERSITARIA DE INGENIERÍA  
TÉCNICA AERONÁUTICA  
INGENIERÍA GRÁFICA**

**PRACTICA Nº 3**

**TEMA: Normalización. Representación**

**OBJETIVO DE LA PRÁCTICA:**

Representación normalizada de piezas a partir de vistas en perspectiva. Acotación según normas. Conocer el nº de datos dimensionales mínimo para determinar inequívocamente la pieza. Familiarizarse con la construcción de piezas utilizando suma y resta de primitivas geométricas (geometría constructiva de sólidos). Iniciarse en el modelado en 3D.

**TAREAS A REALIZAR:**

1. Representar las vistas mínimas necesarias que permitan definir una correspondencia biunívoca entre el modelo real y su representación normalizada.
2. La representación se realizará eligiendo la escala conveniente según la norma UNE-EN ISO 5455:1996
3. Acotar las vistas de acuerdo con la Norma UNE 1039-1994
4. El ejercicio se realizará en formato normalizado.

**MATERIAL SUMINISTRADO:**

Vista en perspectiva de la pieza

**Bibliografía:**

Norma UNE 1032-1982 “Dibujos técnicos. Principios generales de representación”

Norma UNE 1039-1994 “Dibujos técnicos. Acotación. Principios generales, definiciones, métodos de ejecución e indicaciones especiales”

Norma UNE-EN ISO 5455:1996 “Dibujos técnicos. Escalas”

D

C

B

A

4

4



3

3

2

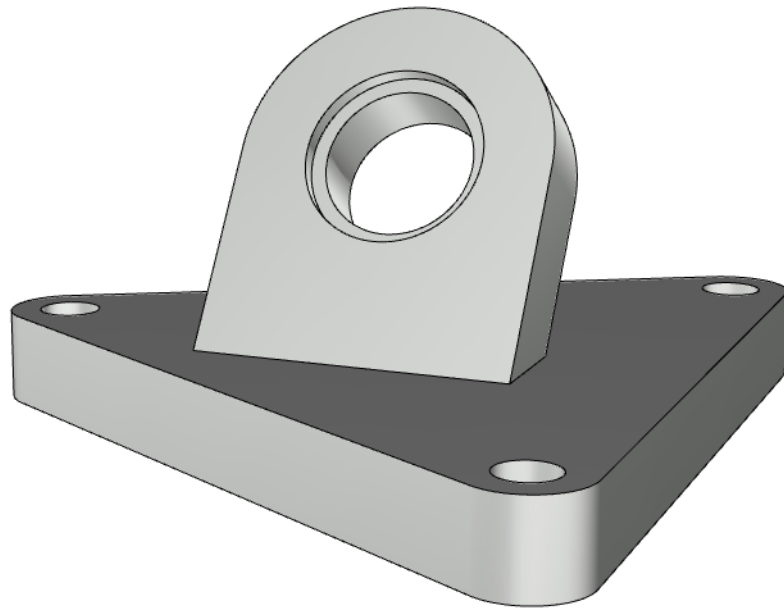
2



Marca	Denominación	Nº de Plano	Nº Piezas	Material	Dimensiones	Observaciones
	Denominación					Tolerancias general EN 22768 Calidad Superficial:
	Fecha	Nombre	Firma	 		
Dibujado						
Comprob.						
Copia						
Escala	Plano Nº				CARRERA:	
					I.T.A. en	
					Sustituye a	
					Sustituido por	HOJA de

1

1

D

A

Revisión	Modificaciones
A	
B	
C	

Marca	Denominación	Nº de Plano	Nº Piezas	Material	Dimensiones	Observaciones

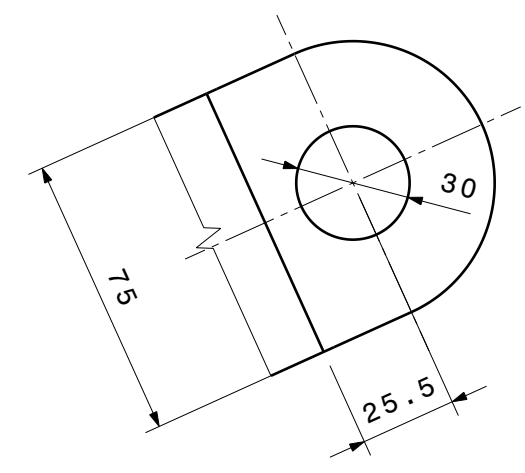
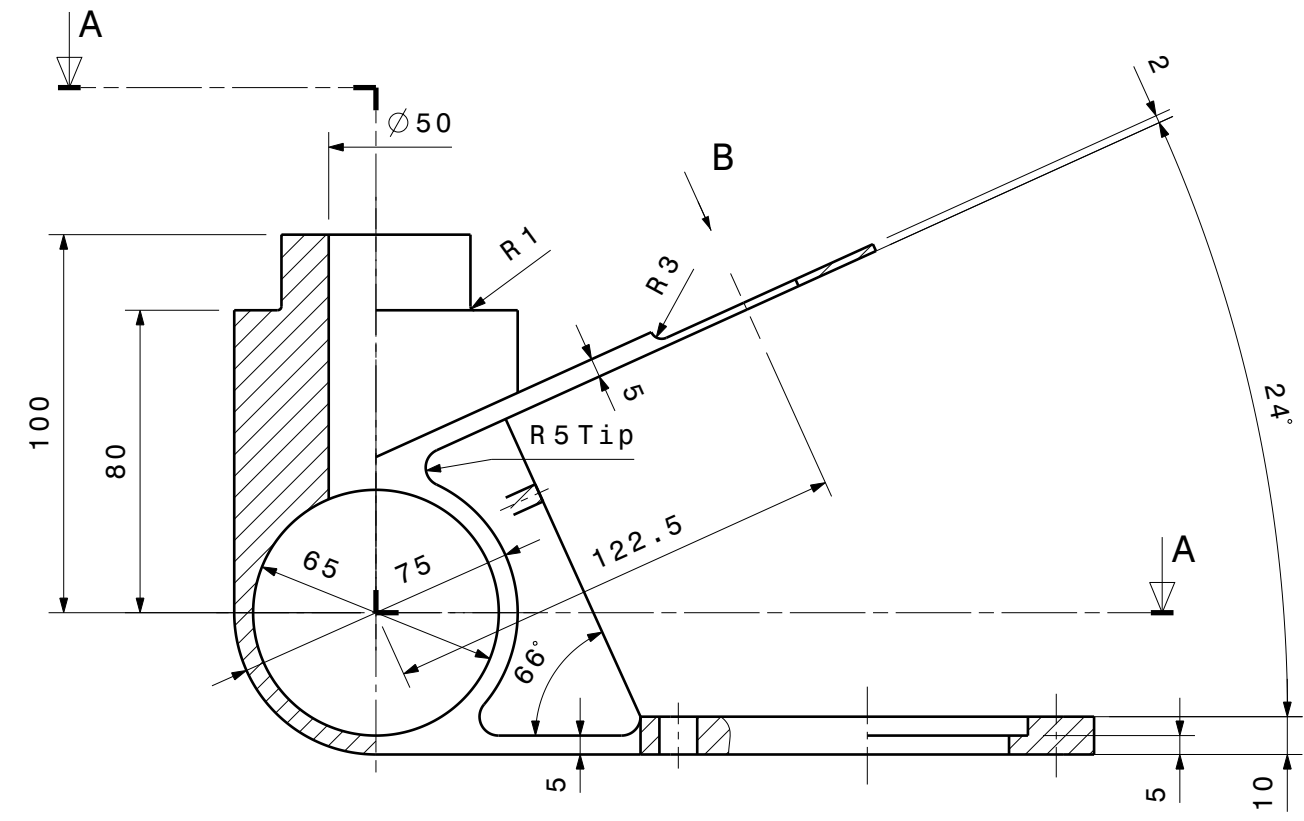

Vista por B

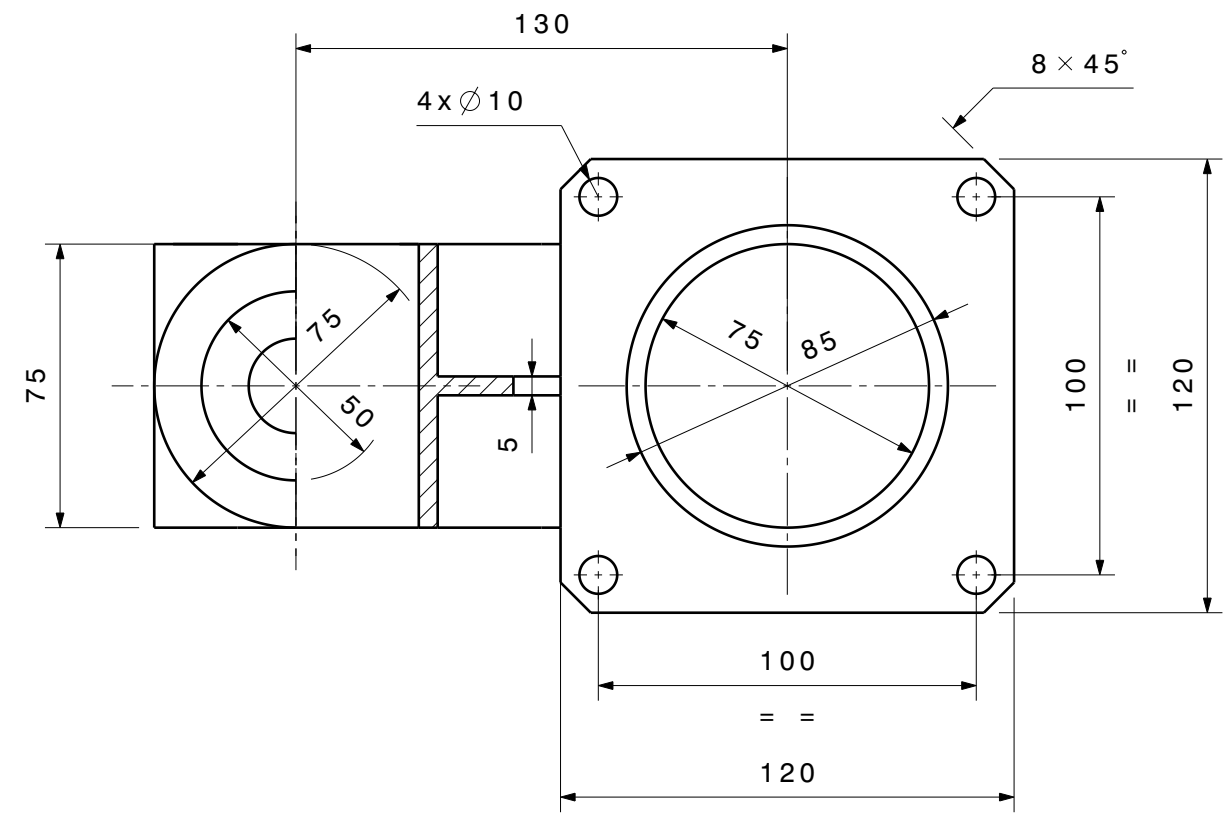

Denominación			Tolerancias general EN 22768		
PIEZA PRÁCTICA Nº IG-P03			Calidad Superficial:		
Dibujado	Fecha	Nombre	Firma	 <b>E.U.I.T. AERONÁUTICA INGENIERÍA GRÁFICA</b>	
Comprob.					
Copia					
Escala	Plano Nº			CARRERA:	
1:2	CEG-3X-03-00			I.T.A. en	
				Sustituye a	
				Sustituido por	
				HOJA	de

4  
3  
2  
1

4  
3  
2  
1

H G F E D C B A